



**(FRANÇAIS)**

# **ROTHALEN, ROTHALEN PLUS & DWT**

## **GUIDE D'INSTALLATION**

**CES INSTRUCTIONS S'APPLIQUENT UNIQUEMENT SUR LE TERRITOIRE FRANÇAIS ET  
SE BASENT SUR LES DIRECTIVES DE FABRICATION ET D'INSTALLATION  
EN 13341, XP M 88-561 ET L'ARRETE DU PREMIER JUILLET 2004**

**&**

## **CERTIFICAT DE GARANTIE**

**C.G-15**

**RÉSERVOIRS  non enterrés pour le STOCKAGE exclusif de Fioul domestique ou de Gazole (inclus le Gazole non Routier « GNR »**



**Rothalen**

Installation INTÉRIEUR



**Rothalen Plus**

Installation INTÉRIEUR+ EXTÉRIEUR



**DWT**

Installation INTÉRIEUR + EXTÉRIEUR

**OBLIGATION:**

Avant toute installation et mise en service, lisez attentivement les instructions d'écrites ci-après. Pour que votre installation soit conforme à l'arrêté du 01 juillet 2004, il est important que l'installateur vous remette un exemplaire de la déclaration d'essai et de conformité de son ouvrage.

**SOMMAIRE:**

<u>Page</u>	<u>Description</u>
3	Marquage  (EN 13341) du fabricant
4	Instructions de Transport, d'installation et d'entretien des réservoirs ROTHALEN pour stockage en intérieur
5/6	Instructions de transport, d'installation et d'entretien des réservoirs DWT avec enveloppe secondaire MÉTALLIQUE pour stockage en intérieur
7	Instructions de transport, d'installation et d'entretien des réservoirs ROTHALEN PLUS avec enveloppe secondaire POLYÉTHYLÈNE pour stockage en intérieur
8	Tableau des contenances
9/10	Règles de sécurité et Accessoires optionnels (Toit, Sangles, Sifflet)
11/12	Stockage non enterré en extérieur (Réservoirs ROTHALEN PLUS et DWT)
13	Kits de raccordement pour fioul domestique
14	Kit de distribution avec ou sans pompe pour combustible diesel ou GNR (gazole non routier) ou fioul domestique
15	Pompe de distribution avec accessoires pour combustible diesel ou GNR (gazole non routier) ou fioul domestique
16	<b>Certificat de garantie (N° de série et date de fabrication)</b>

# MARQUAGE CE

(RÈGLEMENT 305/2011)

**Essais types réalisés par:**

Aimplas numéro 1842

LNE numéro 0071

## FABRICANT DU PRODUIT:

**GLOBAL PLASTIC, S.A.**

POL. IND. MONTES DE CIERZO

CTRA. NAC. 232 – KM. 86

E-31500 TUDELA (NAVARRA)

ESPAGNE

**Marquage CE appliqué l'année 2007**

**DECLARATION DES PERFORMANCES NUMÉRO:**

**DP-DIV I-001**

**Norme:**

**EN 13341**

**DÉCLARE SOUS SA RESPONSABILITÉ QUE LES PRODUITS :**

**ROTHALEN, ROTHALEN PLUS ET DUO SYSTEM**

**APPLICATION :**

RESERVOIRS STATIQUES EN THERMOPLASTIQUE DESTINES AU STOCKAGE NON ENTERRÉ DE FIOUL DOMESTIQUE DE CHAUFFAGE, DE PETROLE LAMPANT ET DE GAZOLE.

## CONDITIONS SPÉCIFIQUES:

SELON LES RECOMMANDATIONS DÉCRITES SUR L'ÉTIQUETTE DU PRODUIT ET DANS LES INSTRUCTIONS.

Table des caractéristiques essentielles de nos réservoirs, exigées par la norme EN 13341.

**(Réservoirs intérieurs dans le cas des Rothalen Plus)**

	400 DWT	500	620 DWT	700	700 CT	750 DWT	950 CT	1000	1000 Etroit	1000T DWT	1000 DWT	1500/ DWT 1500	2000	2500
Epaisseur de paroi (Mm.)	3	3	3	3	3	3	3	3.2	3.2	3.2	3.2	3.5	3.7	3.9
Masse (Kg)	15.9	21.2	20.1	26.7	26.6	20.7	36.1	36.3	36.6	26.3	36.2	48.4	76.4	96
MFI	Conforme													
Densité	Conforme													
Résistance à la Traction	Conforme													
Réaction au feu	F													
Résistance à la pression	Conforme													
Résistance au choc	Conforme													
Étanchéité	Conforme													
Résistance aux intempéries	Conforme (Intérieur)													
Résistance au fioul	Conforme													
Déformation	Conforme													

Javier Royo Ardóiz  
(Gérant de l'entreprise Global Plastic)



# **Transport, installation et entretien des réservoirs ROTHALEN** **pour stockage en intérieur.**

## **Transport**

Lors du transport et des manutentions, veillez à ce que les réservoirs soient manipulés avec soin afin de ne pas être endommagés par des objets pointus ou tranchants. Ne pas traîner les réservoirs sur un sol rugueux.

Les salissures s'enlèvent par simple lavage à l'eau savonneuse.

**Ce réservoir, à usage aérien, sans enveloppe secondaire, doit impérativement être protégé des rayons ultraviolets. Le stockage doit être implanté en rez-de-chaussée ou en sous-sol de bâtiment.**

## **Installation**

- a) Lire attentivement les consignes d'installation et d'entretien :

Le réservoir (ou l'ensemble des réservoirs de même capacité s'il y en a plusieurs, « **maximum du stockage = 10.000 litres** ») doit être placé (les uns à côté des autres en respectant les distances minimum préconisées) **dans une cuvette de rétention étanche, incombustible, d'une contenance au moins égale à la capacité globale du stockage.**

- b) Placer le ou les réservoirs **à niveau**, dans la cuvette de rétention, de telle sorte que la ou les plaques d'identification soient visibles. Le stockage ne doit pas gêner le passage.  
Les réservoirs doivent être disposés sur un sol plan maçonné, **et reposer sur toute la surface de leur fond**. Ne pas les adosser à un mur (**retrait minimum 10 cm**).

**Jusqu'à 2500 litres**, le réservoir doit être installé dans un local convenablement ventilé (voir Article 16 de l'Arrêté du 1 juillet 2004).

**Si la capacité globale dépasse 2500 litres**, le stockage doit être installé dans un local exclusivement réservé à cet effet (Article 18 de l'Arrêté du 1er juillet 2004).

- c) Les accessoires de raccordement des réservoirs ROTH sont conditionnés dans un sac en matière plastique. Il existe 5 types de kits:

Pour l'installation des réservoirs en batterie (réservoirs de même nature, de même capacité et même hauteur, jusqu'à une capacité globale maximale de 10.000 Litres), consulter la notice fournie dans chaque kit, ainsi que le Tableau de COMPATIBILITE DES KITS DE RACCORDEMENT DES RESERVOIRS DES CUVES FIOUL, pour le nombre de kits à utiliser.

**ATTENTION : Une ventilation des réservoirs est obligatoire** pour permettre lors du soutirage du produit stocké un équilibre de pression par une entrée d'air et éviter une déformation de la cuve. (Idem lors du remplissage par raccord pompier, pour permettre l'évacuation de l'air).

## **Entretien**

Après quelques années d'utilisation, il est normal de trouver au fond des réservoirs une présence d'eau et de sédiments. Le nettoyage du réservoir est à effectuer par une entreprise spécialisée en vidange et en prétraitement des hydrocarbures, tous des dix ans selon l'arrêté du 1 juillet 2004.

# Transport, installation et entretien des réservoirs DWT avec enveloppe secondaire MÉTALLIQUE pour stockage en intérieur

## Transport

Les réservoirs doivent voyager en position verticale (socle conditionné sur le dessus de l'emballage). Ils ne doivent ni être soumis à de lourdes charges ni être mis en contact avec d'autres objets métalliques (pointus) qui risqueraient d'endommager l'enveloppe métallique.

Manipuler avec précaution le réservoir pendant le chargement/déchargement et éviter toute chute.

## Emplacement

### Le réservoir ne doit pas être enterré.

- a) Les réservoirs doivent être placés sur un sol plan maçonné et reposer sur toute la surface de leur fond, les uns à côté des autres, de telle sorte que la plaque d'identification soit visible. Le stockage ne doit pas gêner le passage. Les réservoirs ne doivent pas être adossés à un mur (**retrait minimum 10 cm**).
- b) L'emplacement peut être à un mètre de la chaudière ou près d'une ouverture (porte, fenêtre) sans cuvette de rétention supplémentaire.

### **c) Installation individuelle (un seul réservoir)**

Lire attentivement les instructions d'installation, d'entretien et respecter les normes et arrêté ministériel en vigueur.

Retirer l'emballage plastique qui enveloppe la partie supérieure. Le colis comprend :

- Une palette (socle) métallique qui doit obligatoirement être utilisée comme berceau support pour le réservoir.
- 3 bouchons composés de 3 pièces: joint, écrou-chapeau polyéthylène, bouchon.
- 1 bouchon composé de 4 pièces : joint, écrou-chapeau polyéthylène, bouchon en deux pièces pour indicateur de niveau (à monter).
- Indicateur de niveau (à monter).
- Détecteur de fuite.

### Position face à la plaque d'identification :

A : monter dans le premier orifice le système de remplissage. (Ne jamais remplir le réservoir au-dessus du niveau maximum.)

B : Monter dans le deuxième orifice le système de soutirage (Vanne de police)

C : Monter dans le troisième orifice l'indicateur de niveau de telle sorte qu'il soit lisible. L'un des bouchons, dont la partie centrale se dévisse, facilite l'installation de l'indicateur de niveau.

D : Monter dans le quatrième orifice le **tube d'évent (obligatoire à toutes installations.)**

- A : Remplissage
- B : Soutirage
- C : Indicateur de niveau
- D : Évent

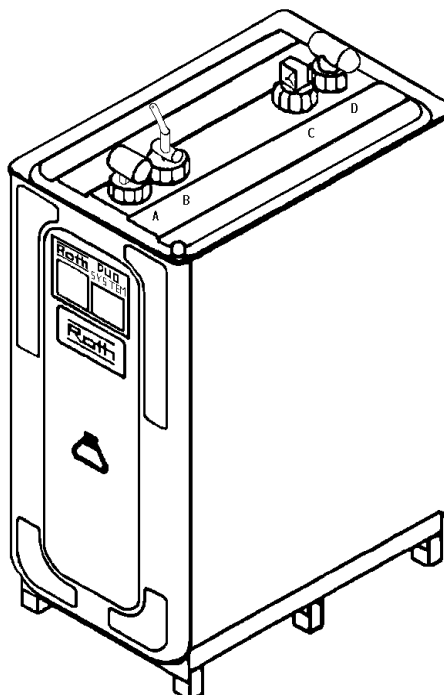

## Entretien

Après quelques années d'utilisation, il est normal de trouver au fond des réservoirs une présence d'eau et de sédiments. Le nettoyage du réservoir est à effectuer par une entreprise spécialisée en vidange et en prétraitement des hydrocarbures, tous des dix ans selon l'arrêté du 1 juillet 2004.

#### d) Installation de réservoirs en batterie

Plusieurs réservoirs, de même capacité, installés sur un même niveau, peuvent être mis en batterie **sans que toutefois le stockage n'excède 10.000 litres. (Lorsque le stockage excède 2.500 litres, le local exclusif de stockage est obligatoire, voir arrêté ministériel en vigueur).**

Leur raccordement doit être réalisé en partie supérieure.

L'aspiration (soutirage) des réservoirs jumelés s'effectue simultanément dans chaque cuve :

À l'arrêt du brûleur (dépression) l'excédent de fioul (retour) s'écoule dans la première cuve et par le système des vases communicants, le niveau de chaque réservoir s'équilibre.

**Pour l'installation en batterie** : voir kits pages 12

A : Remplissage (2 té de remplissage filetés + 1 tube)

B : Soutirage (1 vanne police (Kit N° 1) + 1 tube en cuivre (non fourni) + 1 té de soutirage)

C : Indicateur de niveau

D : Évent (2 té d'évent non filetés + 1 tube)

La connexion entre la vanne de soutirage (vanne de police) et le brûleur est à la charge de l'installateur.

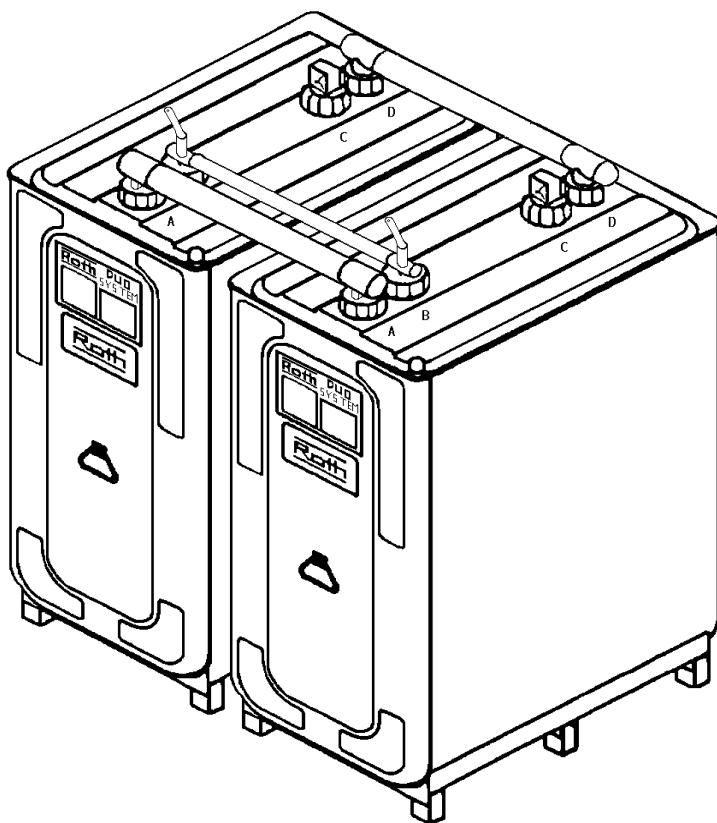

**ATTENTION : Une ventilation des réservoirs est obligatoire** pour permettre lors du soutirage du produit stocké un équilibre de pression par une entrée d'air et éviter une déformation de la cuve. (Idem lors du remplissage par raccord pompier, pour permettre l'évacuation de l'air).

#### **Entretien**

Après quelques années d'utilisation, il est normal de trouver au fond des réservoirs une présence d'eau et de sédiments. Le nettoyage du réservoir est à effectuer par une entreprise spécialisée en vidange et en prétraitement des hydrocarbures, tous des dix ans selon l'arrêté du 1 juillet 2004.

# Transport, installation et entretien des réservoirs ROTHALÉN PLUS

## Avec Enveloppe secondaire en polyéthylène pour stockage en intérieur

### **1) Transport**

Les réservoirs doivent voyager en position verticale. Ils ne doivent ni être soumis à de lourdes charges ni être mis en contact avec d'autres objets métalliques (pointus) qui risqueraient d'endommager l'enveloppe polyéthylène. Manipuler avec précaution le réservoir pendant le chargement/déchargement et éviter toute chute.

### **2) Emplacement**

Le réservoir ne doit pas être enterré. Les réservoirs doivent être placés sur un sol plan maçonné et reposer sur toute la surface de leur fond, les uns à côté des autres, de telle sorte que la plaque d'identification soit visible. Le stockage ne doit pas gêner le passage. Les réservoirs ne doivent pas être adossés à un mur (retrait minimum 10 cm). Respecter une distance minimum de 1 mètre entre la chaudière et le réservoir.

### **3) Installation individuelle (un seul réservoir)**

Lire attentivement les instructions d'installation, d'entretien et respecter les normes et arrêté ministériel en vigueur.

Le réservoir est composé de :

- 3 bouchons composés de 3 pièces: joint, écrou-chapeau polyéthylène, bouchon.
- 1 bouchon composé de 4 pièces : joint, écrou-chapeau polyéthylène, bouchon en deux pièces pour indicateur de niveau (à monter).
- Détecteur de fuite.

Montage : (voir schéma DWT)

### **4) Installation de réservoir en batterie**

Plusieurs réservoirs, de même capacité, installés sur un même niveau, peuvent être mis en batterie **sans que toutefois le stockage n'exécède 10.000 litres. (Lorsque le stockage excède 2.500 litres, le local exclusif de stockage est obligatoire).**

Leur raccordement doit être réalisé en partie supérieure.

L'aspiration (soutirage) des réservoirs jumelés s'effectue simultanément dans chaque cuve ;

À l'arrêt du brûleur (dépression) l'excédent de fioul (retour) s'écoule dans la première cuve et par le système des vases communicants, chaque réservoir s'équilibre.

La connexion entre la vanne de soutirage (vanne de police) et le brûleur est à la charge de l'installateur.

**ATTENTION : Une ventilation des réservoirs est obligatoire** pour permettre lors du soutirage du produit stocké un équilibre de pression par une entrée d'air et éviter une déformation de la cuve. (Idem lors du remplissage par raccord pompier, pour permettre l'évacuation de l'air).

### **Entretien**

Après quelques années d'utilisation, il est normal de trouver au fond des réservoirs une présence d'eau et de sédiments. Le nettoyage du réservoir est à effectuer par une entreprise spécialisée en vidange et en prétraitement des hydrocarbures, tous des dix ans selon l'arrêté du 1 juillet 2004.

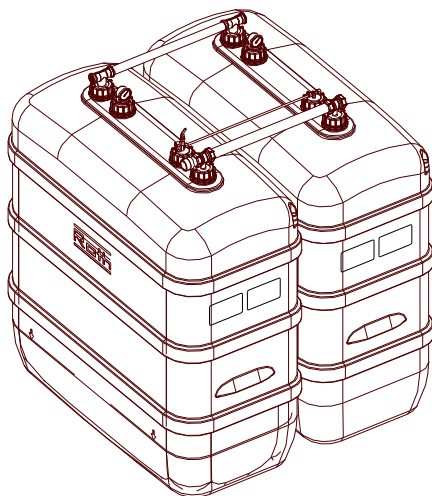

# CUVES ROTHALEN ET COMPACT

Litres	<b>TABLEAU DES CONTENANCES HAUTEUR EN MM (à partir du sol)</b>								
	700 l Compact	500 l	700 l	1000 l Compact	1000 l	1000 l Etroit	1500 l	2000 l	2500 l
100	200	165	160	190	130	165	140	90	85
200	415	319	310	390	230	319	230	150	135
300	645	507	495	580	350	507	315	225	190
400	860	670	698	770	460	697	410	285	245
500	1057	826	879	950	590	877	505	345	300
600	1260	---	1092	1150	720	1025	615	420	355
700	1440	---	1185	1320	830	1170	720	495	410
800	---	---	---	1515	930	1343	825	575	470
900	---	---	---	1700	1045	1510	930	660	535
950	---	---	---	1795	---	---	---	---	---
1000	---	---	---	---	1165	1655	1025	745	610
1100	---	---	---	---	---	---	1120	830	685
1200	---	---	---	---	---	---	1210	905	760
1300	---	---	---	---	---	---	1280	975	830
1400	---	---	---	---	---	---	1370	1035	900
1500	---	---	---	---	---	---	1470	1100	965
1600	---	---	---	---	---	---	---	1160	1015
1700	---	---	---	---	---	---	---	1230	1075
1800	---	---	---	---	---	---	---	1295	1135
1900	---	---	---	---	---	---	---	1360	1180
2000	---	---	---	---	---	---	---	1430	1235
2100	---	---	---	---	---	---	---	---	1290
2200	---	---	---	---	---	---	---	---	1345
2300	---	---	---	---	---	---	---	---	1400
2400	---	---	---	---	---	---	---	---	1455
2500	---	---	---	---	---	---	---	---	1510
<b>Total jusqu'à débordement</b>	770 l	550 l	760 l	1000 L	1060 l	1064 l	1650 l	2130 l	2660 l

Le niveau de remplissage des réservoirs, DWT 400l, 620l, 750l, 1000l, 1000TI et 1500l avec enveloppe secondaire métallique et Rothalen Plus 500l, 700l, 1000l, 1000TI, 1500l et 2000l avec enveloppe secondaire PE, doit être lu avec l'indicateur de niveau.

**Les mesures données sont à titre indicatif** (en fonction des tolérances de déformation autorisée (NF EN 13341)  
**En aucun cas elles ne devront être prises en compte comme mesure officielle de comptabilisation de Fioul domestique ou de Gazole**



# Règles de sécurité & d'installation

Il faut se conformer strictement à la notice d'installation du constructeur, aux consignes d'installation ci-jointes et à l'arrêté ministériel du 1<sup>er</sup> juillet 2004 fixant les règles techniques et de sécurité applicables au stockage de produits pétroliers dans les lieux non visés par la législation des installations classées ni la réglementation des établissements recevant du public.



## **STOCKAGE NON ENTERRE EN INTERIEUR DES RESERVOIRS POLYETHYLENE SIMPLE ENVELOPPE (SANS CUVETTE DE RETENTION)**

- Les réservoirs doivent être posés sur un **sol plan et de niveau maçonné**. Ils doivent être implantés à 1 mètre minimum des générateurs. Toutes dispositions doivent être prises pour qu'à l'intérieur du local où est installé le stockage et servant aussi de garage, les réservoirs soient protégés contre tout choc éventuel.

- Ils doivent être fixés solidement sur celui-ci s'ils sont installés en zone inondable ou en zone de sismicité II ou III au sens du décret n° 91-461 du 14 Mai 1991 modifié relatif à la prévention du risque sismique.

- A défaut d'une enveloppe secondaire, ils doivent être placés **dans une cuvette de rétention étanche et incombustible, dont la capacité est au moins égale à celle du stockage**.

Ils ne doivent ni gêner le passage ni commander l'accès d'un autre local.

Sous un stockage fixe, il ne doit exister aucun espace vide autre que le vide sanitaire.

**Toutes les canalisations doivent être construites dans un matériau résistant aux hydrocarbures** et donnant toutes garanties de résistance aux actions mécaniques, physiques, chimiques ou électrolytiques. (Une liaison équipotentielle du réservoir, de ses canalisations et accessoires et leur mise à la terre sont obligatoires).

Aucune canalisation ne doit être connectée en partie basse d'un réservoir.

Au passage des tuyauteries à travers les murs et les planchers, il ne doit subsister aucun espace vide. **Le dispositif d'obturation doit permettre la libre dilatation des tuyauteries.**

Le local de stockage doit être ventilé et, s'il n'ouvre pas directement sur l'extérieur, comporter une gaine pompier un extincteur du type 34 B doit être placé à proximité de l'accès du local

**Il devra impérativement être utilisé des tuyauteries de raccordement (remplissage, soutirage, ventilation) de fabrication Roth pour faire valoir toute garantie.**

## **Le Stockage non enterré d'une capacité maximale de 2500 Litres :**

Le local contenant le stockage doit être convenablement ventilé. Il doit pouvoir être fermé par une porte d'une résistance au feu : pare flammes de degré au moins un quart d'heure. Les murs ainsi que les planchers haut et bas du local doivent avoir une résistance au feu : coupe-feu de degré au moins une demi-heure.

## **Au delà de 2500 litres, le stockage ne peut se faire que dans un local exclusivement réservé à cet usage**, situé en rez-de-chaussée ou en sous-sol.

Les murs et les planchers haut et bas du local doivent avoir une résistance au feu : coupe-feu de degré deux heures. La porte du local doit avoir une résistance au feu pare flamme de degré une heure, comporter un seuil si le local fait lui-même office de cuvette de rétention, s'ouvrir vers l'extérieur du local et être munie d'un système de fermeture automatique et d'un dispositif permettant dans tous les cas son ouverture de l'intérieur.

La ventilation doit être assurée par un ou plusieurs orifices d'une section d'au moins 1 décimètre carré permettant l'arrivée d'air frais. Si cette ventilation est assurée à l'aide d'une gaine, celle-ci doit être incombustible et d'une résistance aux chocs suffisante.

Aucun conduit de fumée construit en gaine ni aucun carneau ne peut traverser le local de stockage.

Le couloir d'accès au local doit être isolé des dégagements du bâtiment par une porte résistant au feu pare flammes de degré une demi-heure, munie d'un système de fermeture automatique. En outre, il doit être prévu en amont de cette porte d'isolement côté stockage un dispositif d'évacuation des gaz chauds et des fumées débouchant à l'air libre, à l'extérieur de l'immeuble, d'une section de 4 décimètres carrés au moins.

## **RESERVOIRS DWT ET ROTHALEN PLUS AVEC CUVETTE DE RETENTION (ENVELOPPE SECONDAIRE)**

Voir page 5, 6 et 7, les Consignes d'installation du stockage en intérieur des Réservoirs sans cuvette de rétention. Elles s'appliquent aux réservoirs DWT et Rothalen plus. **Ce réservoir possède une cuvette de rétention (Enveloppe secondaire) excluant ainsi la construction du bac de rétention étanche et incombustible.**

Les réservoirs doivent être posés sur un **sol plan et de niveau maçonné**. Ils doivent être implantés à 1 mètre minimum des générateurs. Toutes dispositions doivent être prises pour qu'à l'intérieur du local où est installé le stockage et servant aussi de garage, les réservoirs soient protégés contre tout choc éventuel.

Ils doivent être fixés solidement sur celui-ci s'ils sont installés en zone inondable ou en zone de sismicité II ou III au sens du décret n° 91-461 du 14 Mai 1991 modifié relatif à la prévention du risque sismique.

### **ACCESSOIRES OPTIONNELS**

Sifflet mécanique de ventilation.  
Obligatoire pour toutes installations avec canalisation de remplissage et raccord type NF E 29 572.



Couvercle de protection contre les intempéries pour les réservoirs DWT



Système d'ancrage pour les réservoirs DWT



# STOCKAGE NON ENTERRE EN EXTERIEUR ROTALEN PLUS 500, 700,1000, 1500 ET 2000L AVEC ENVELOPPE SECONDAIRE EN PE-HD TEINTÉE DANS LA MASSE

Les réservoirs ROTALEN PLUS avec **cuvette de rétention PE HD (Enveloppe secondaire)** sont conçus pour stocker des produits pétroliers, dont le point d'inflammation est  $> 55^{\circ} \text{C.}$ , en extérieur. **La cuvette de rétention en PE HD teintée dans la masse (Enveloppe secondaire)** empêche l'altération du réservoir interne, et du produit stocké par l'agression des rayons UV).

**Pour respecter les directives de l'arrêté ministériel du 1er juillet 2004 qui stipule qu'afin de diminuer au maximum les risques de déplacement du réservoir sous l'effet du vent, des eaux ou des trépidations, celui-ci doit être fixé solidement sur un sol plan maçonné.**

**Nous vous proposons d'équiper nos réservoirs du système d'ancrage ROTH contre les intempéries (voir nos équipements optionnels).**

**Ils sont munis d'un indicateur de fuite et d'une jauge obligatoires.**



Toutes les parties métalliques (réservoirs, canalisations et autres accessoires) doivent être reliées à la terre par une liaison équipotentielle.

Suivant la capacité globale du stockage, une distance minimale doit être respectée entre la paroi du réservoir et le bâtiment le plus proche :

- moins de 2500 litres : aucune distance n'est imposée ;
- entre 2501 et 6000 litres : 1 mètre ;
- entre 6001 et 10 000 litres : 6 mètres ;

# STOCKAGE NON ENTERRE EN EXTERIEUR DWT 400, 620, 750, 1000, 1000T ET 1500L AVEC ENVELOPPE SECONDAIRE EN ACIER GALVANISÉ

Les réservoirs DWT avec **cuvette de rétention métallique (Enveloppe secondaire)** sont conçus pour stocker des produits pétroliers, dont le point d'inflammation est  $> 55^{\circ} \text{C.}$ , en extérieur. **La cuvette de rétention métallique (Enveloppe secondaire)** empêche l'altération du réservoir interne, et du produit stocké par l'agression des rayons UV).

**Ils doivent obligatoirement être équipés d'un couvercle de protection contre les intempéries et, pour respecter les directives de l'arrêté ministériel du 1er juillet 2004 qui stipule qu'afin de diminuer au maximum les risques de déplacement du réservoir sous l'effet du vent, des eaux ou des trépidations, celui-ci doit être fixé solidement sur un sol plan maçonné.**

**Nous vous proposons d'équiper nos réservoirs du système d'ancrage ROTH contre les intempéries (voir nos équipements optionnels).**

**Ils sont munis d'un indicateur de fuite et d'une jauge obligatoire.**



DWT muni de son couvercle de protection contre les intempéries et du système d'ancrage ROTH (modèles 400L, 620L, 750, 1000 L, 1000T et 1500 L)



Toutes les parties métalliques (réservoirs, canalisations et autres accessoires) doivent être reliées à la terre par une liaison équipotentielle.

Suivant la capacité globale du stockage, une distance minimale doit être respectée entre la paroi du réservoir et le bâtiment le plus proche :

- moins de 2500 litres : aucune distance n'est imposée ;
- entre 2501 et 6000 litres : 1 mètre ;
- entre 6001 et 10 000 litres : 6 mètres ;

## COMPATIBILITE DES KITS DE RACCORDEMENT DES RÉSERVOIRS

Un système de kits de raccordement permet l'installation d'un réservoir isolé ou de plusieurs réservoirs en batterie de même capacité, directement relié au brûleur de la chaudière.



**KIT 1**

Combiné de soutirage avec vanne police, tube plongeur & crépine lestée. Pour le raccordement d'un réservoir seul.



**KIT 2**

Té de remplissage, Té d'évent, combiné de soutirage avec vanne police, tube plongeur & crépine lestée. Pour le raccordement du premier réservoir d'une batterie.



**KIT 3 à 5**

Té et tube de remplissage, Té et tube d'évent, Té de soutirage, 2 écarteurs. Pour le raccordement d'un réservoir supplémentaire, voir tableau.

<u>CUVES SIMPLE PAROI</u>	Réservoir	1ere cuve	2eme	3eme	4eme	5eme
Jumelage de	500 l	KIT 2	KIT 5	KIT 5	KIT 5	KIT 5
	700 l	KIT 2	KIT 5	KIT 5	KIT 5	KIT 5
	1000 l	KIT 2	KIT 3	KIT 3	KIT 3	KIT 3
	1000 l E.	KIT 2	KIT 5	KIT 5	KIT 5	KIT 5
	1500 l	KIT 2	KIT 3	KIT 3	KIT 3	KIT 3
	2000 l	KIT 2	KIT 3	KIT 3	KIT 3	KIT 3
Maximum 10 000 Litres	2500 l	KIT 2	KIT 4	KIT 4	KIT 4	XXXXXX
<u>CUVES DWT</u>		1ere cuve	2eme	3eme	4eme	5eme
Jumelage de	400 l	KIT 2	KIT 5	KIT 5	KIT 5	KIT 5
	620 l	KIT 2	KIT 5	KIT 5	KIT 5	KIT 5
	750 l	KIT 2	KIT 3	KIT 3	KIT 3	KIT 3
	1000 l	KIT 2	KIT 5	KIT 5	KIT 5	KIT 5
	1000T l	KIT 2	KIT 3	KIT 3	KIT 3	KIT 3
	1500 l	KIT 2	KIT 3	KIT 3	KIT 3	KIT 3
<u>CUVES COMPACTES</u>		1ere cuve	2eme	3eme	4eme	5eme
Jumelage de	700 l	KIT 2	KIT 3	KIT 3	KIT 3	KIT 3
<u>CUVES Rothalen Plus</u>		1ere cuve	2eme	3eme	4eme	5eme
Jumelage de	500 l	KIT 2	KIT 5	KIT 5	KIT 5	KIT 5
	700 l	KIT 2	KIT 5	KIT 5	KIT 5	KIT 5
	1000 l	KIT 2	KIT 5	KIT 5	KIT 5	KIT 5
	1500 l	KIT 2	KIT 3	KIT 3	KIT 3	KIT 3
	2000 l	KIT 2	KIT 4	KIT 4	KIT 4	KIT 4

La connexion entre la vanne de soutirage (vanne de police) et le brûleur est à la charge de l'installateur.

# KIT DE DISTRIBUTION AVEC OU SANS POMPE POUR COMBUSTIBLE DIESEL OU GNR (GAZOLE NON ROUTIER) OU FIOUL DOMESTIQUE

Un système de kits de raccordement permet l'installation d'un réservoir isolé ou de plusieurs réservoirs en batterie de même capacité, directement relié à une pompe de distribution ou à une machine nécessitant un gros volume de combustible.



## KIT A

Combiné de soutirage, tube plongeur & crépine lestée avec clapet anti-retour et filtre. Pour le raccordement d'un réservoir seul.



## KIT B

Té de remplissage, Té d'évent, Té de soutirage, tube plongeur & crépine lestée avec clapet anti-retour et filtre. Pour le raccordement du premier réservoir d'une batterie.



## KIT C, D et E

Té et tube de remplissage, Té et tube d'évent, Té et tube de soutirage muni d'un tube plongeur & crépine lestée avec clapet anti-retour et filtre. Pour le raccordement d'un réservoir supplémentaire, voir tableau.

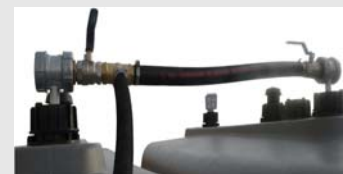

## KIT ETE – HIVER

Té à visser, manchon, embout de soutirage, tuyau souple, colliers de serrage et autocollants (ETE – HIVER) Accessoires de raccordement pour le soutirage de 2 cuves séparées (Montage sur 2 Kits A) ou de 2 batteries de cuves séparées (Montage sur 2 Kits B)

<u>CUVES DWT</u>		1ere cuve	2eme	3eme	4eme	5eme
Jumelage de	400 I	KIT B	KIT C	KIT C	KIT C	KIT C
	620 I	KIT B	KIT C	KIT C	KIT C	KIT C
	750 I	KIT B	KIT D	KIT D	KIT D	KIT D
	1000 I	KIT B	KIT C	KIT C	KIT C	KIT C
	1000T I	KIT B	KIT D	KIT D	KIT D	KIT D
	1500 I	KIT B	KIT D	KIT D	KIT D	KIT D
<u>CUVES ROTHALEN (R) ROTHALEN PLUS (R+) et COMPACT</u>		1ere cuve	2eme	3eme	4eme	5eme
Jumelage de	500 I R & R+	KIT B	KIT C	KIT C	KIT C	KIT C
	700 I R & R+	KIT B	KIT C	KIT C	KIT C	KIT C
	1000 I R Étroit & R+	KIT B	KIT C	KIT C	KIT C	KIT C
	700 I CT	KIT B	KIT D	KIT D	KIT D	KIT D
	1000 I R Standard	KIT B	KIT D	KIT D	KIT D	KIT D
	1500 I R & R+	KIT B	KIT D	KIT D	KIT D	KIT D
	2000 I R	KIT B	KIT D	KIT D	KIT D	KIT D
	2000 I R+	KIT B	KIT E	KIT E	KIT E	KIT E
Maximum 10 000 Litres	2500 I R	KIT B	KIT E	KIT E	KIT E	
<u>TOUTES LES CAPACITÉS (R+) 2 CUVES SÉPARÉES</u>		KIT A et KIT ETE - HIVER	KIT A			
<u>TOUTES LES CAPACITÉS (R+) 2 BATTERIES SÉPARÉES</u>		KIT A et KIT ETE - HIVER	KIT A et KIT ETE - HIVER	KIT A et KIT ETE - HIVER	KIT A et KIT ETE - HIVER	KIT A

## POMPE DE DISTRIBUTION AVEC ACCESSOIRES



Pour le raccordement de la pompe au réservoir il est nécessaire d'équiper ce dernier d'un Kit A\* ou d'un Kit B\*

**\*Cuve seule**



**Kit A**

**\*Première cuve d'une batterie**



**Kit B**

# Certificat de Garantie

Réservoir CE en matière plastique avec et sans enveloppe secondaire  
Conforme aux normes EN 13 341 et XP M 88-561

Ce réservoir a été fabriqué par le procédé d'extrusion soufflage en polyéthylène haute densité, matériau extrêmement résistant. **Pour les réservoirs DWT, l'enveloppe secondaire est réalisée en acier galvanisé et en polyéthylène pour les Rothalen plus.**

**Nos réservoirs sont aptes pour le stockage du GNR et Fioul domestique contenant jusqu'à 15% de biodiésel.**

**\*Seuls les réservoirs ROTHALLEN PLUS avec enveloppe secondaire en PE HD et les réservoirs DWT avec enveloppe secondaire métallique peuvent être installés en extérieur. Les DWT doivent être équipés d'un couvercle de protection ROTH (accessoire optionnel).**

La production est soumise à un contrôle systématique, susceptible de détecter d'éventuels défauts de fabrication.

Nous accordons au propriétaire de ce réservoir.

## UNE GARANTIE USINE DE 10 ANS

Dans la mesure où les défauts nous sont imputables et où l'installation a été réalisée dans les règles de l'art en parfaite application des consignes d'installation.

**La garantie commence à dater de la première mise en service ou au plus tard le premier juillet de l'année suivant immédiatement l'année de fabrication et à la condition que le vendeur ait certifié la livraison sur le présent certificat de garantie.**

En cas de défaut couvert par cette garantie, nous nous réservons le droit de remplacer ou de réparer ce réservoir, et ce, nous même ou par l'entremise d'un tiers

De plus les conditions suivantes sont indispensables à la validité de cette garantie :

- 1) Les conditions réglementaires d'implantation, de stockage et d'utilisation (**Arrêté ministériel du 1<sup>er</sup> juillet 2004 et autres textes en vigueur**) doivent impérativement être respectées par l'installateur et l'utilisateur du réservoir ou par ses successeurs.
- 2) Tout dommage doit nous être signalé immédiatement avec copie de ce certificat de garantie.

### ETIQUETTE D'IDENTIFICATION

Date d'installation : \_\_\_\_\_

Installateur: \_\_\_\_\_

\_\_\_\_\_

(Cachet et signature)

**Propriétaire de la marque :**  
**ROTH WERKE GMBH**

Représenté par:

Roth France S.A.S.

B.P. 517, 78, rue Ampère

F-77465 Lagny sur Marne Cedex

Téléphone: 01-64-12-44-44

Télécopie : 01-60-07-96-47

**ATTENTION : Garantie accessoires 2 ans**